

## ИНСТРУКЦИЯ ПО ЭКСПЛУАТАЦИИ МОТОЦИКЛА QM200GY

### 6.9. Детали для ремонта и технического обслуживания.

Все приобретенный детали и узлы, а также детали и узлы использованные для гарантийного ремонта в уполномоченном гарантийном сервисе имеющие сертификат соответствия на данную модель, считаются оригинальными, использование деталей, узлов и комплектующих без такого сертификата, считаются недопустимыми к установке и эксплуатации на данной модели техники «Джи Икс Мото».

### 6.10. Регулировка натяжения приводной цепи на зад. колесо.

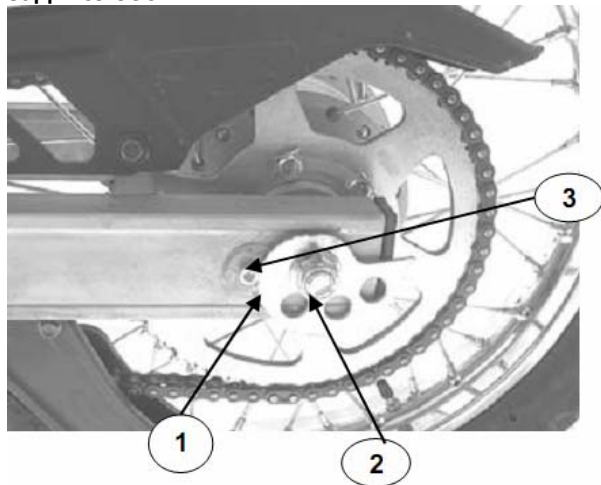

Проверьте натяжение цепи каждую 1000 км пробега, измеряя расстояние амплитуды, подавая цепь вверх и вниз, - она должна быть в пределах 10-20мм, при расхождении отрегулируйте.

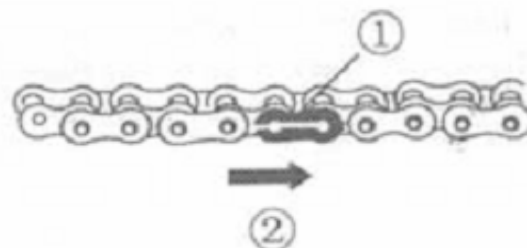
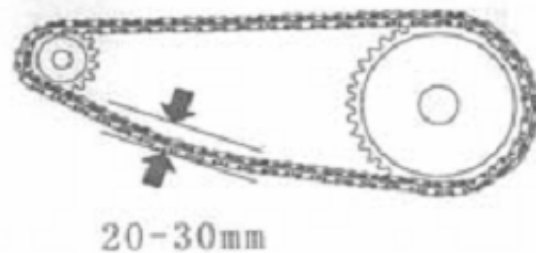

- 6.10.1. Установите мотоцикл на боковую стойку.
- 6.10.2. Ослабьте гайки заднего колеса.
- 6.10.3. Открутите контрящую гайку.
- 6.10.4. Цепь регулируется поворотом скобы по часовой или против часовой стрелке.

## ИНСТРУКЦИЯ ПО ЭКСПЛУАТАЦИИ МОТОЦИКЛА QM200GY

При уменьшение натяжения, амплитуда увеличивается, при увеличении соответственно уменьшается.

При регулировке следите за совпадением плоскостей колес, вращайте одновременно поворотные скобы, на одинаковое количество делений.

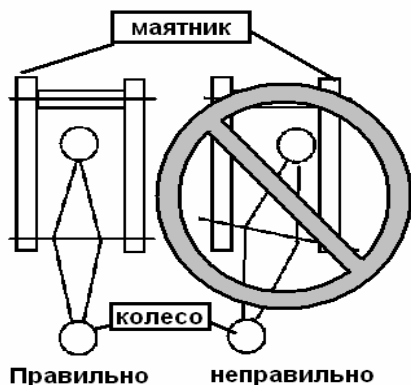

**ВНИМАНИЕ!** После регулировки натяжения приводной цепи в обязательном порядке требуется провести регулировку заднего тормоза см. пункт 6.3.2.

### 7. Обкатка двигателя.

**7.1. Пробег первой тысячи** километров крайне важен для всей дальнейшей эксплуатации. Должная обкатка в данный период обеспечит долгую жизнь вашего нового мотоцикла и максимальную эффективность. Все компоненты мотоцикла изготовлены из высококачественных материалов и должным образом подогнаны. Обкатка позволит рабочим поверхностям деталей притереться и обеспечит нормальную работу агрегатов.

**Рекомендации по предельному открытию заслонки дросселя в период обкатки.**

#### 7.2. С 0 км до 300 км пробега.

Избегайте продолжительной работы двигателя с дроссельной рукояткой повернутой более чем на 1/3 своего хода. После каждого часа работы останавливайте двигатель на 5-10 минут для охлаждения.

Часто меняйте скорость движения. Не позволяете двигателю длительное время работать на одной скорости.

**ВНИМАНИЕ!** После пробега 300 км замените моторное масло (см. пункт 6 и 4).

**7.3. С 300км до 500км пробега.** Избегайте продолжительной работы двигателя с дроссельной рукояткой повернутой более чем на 1/2 своего хода.

## ИНСТРУКЦИЯ ПО ЭКСПЛУАТАЦИИ МОТОЦИКЛА QM200GY

После каждого часа работы останавливайте двигатель на 5-10 минут для охлаждения.

**7.4. 500~1000км.** Избегайте продолжительной работы двигателя с дроссельной рукояткой повернутой более чем на 3/4 своего хода.

**7.5. свыше1000км.** Избегайте продолжительной работы двигателя с полностью повернутой дроссельной рукояткой и время от времени меняйте скорость.

**Внимание!**

### **7.6. Предельные скорости на передачах во время**

передача	Скорость 0-300км пробега	Скорость 300-500км пробега	Скорость 500-1000км пр.	Скорость Свыше 1000км пр.
1-ая	10	10	15	20
2-ая	20	25	30	40
3-ая	40	45	50	60
4-ая	50	60	75	80
5-ая	60	80	90	100

**обкатки.**

**ВНИМАНИЕ!** Запрещено превышать максимальную скорость мотоцикла (**см. пункт 10**).

Во время обкатки в случае обнаружения неисправностей в двигателе свяжитесь с Вашим дилером или гарантийным сервисом (**см. пункт 13**) .

### **7.7. Чаще изменяйте обороты двигателя**

Необходимо менять число оборотов двигателя и не давать работать двигателю на постоянной скорости

длительное время. Это позволяет чередовать нагрузки на детали двигателя и давать им охладиться. Этим облегчается и ускоряется процесс притирки.

Не перегружайте двигатель чрезмерно, а так же избегайте длительной работы двигателя на малой скорости.

## ИНСТРУКЦИЯ ПО ЭКСПЛУАТАЦИИ МОТОЦИКЛА QM200GY

### 8. Виды неисправностей и их устранение

**ВНИМАНИЕ! Все работы по устранению неисправностей, в период гарантийного срока , самостоятельно проводить запрещено, кроме тех,**

**что описаны в пункте 3 данной инструкции по эксплуатации, при несоблюдение -утрата гарантийных обязательств.**

Неисправности	Проблемы	Причины	Пути исправления
Затруднен или невозможен запуск двигателя	Проблема подачи топлива (при нормальной компрессии и исправной свече зажигания)	<ol style="list-style-type: none"> <li>1. Топливо не попадает в карбюратор; -забито вентиляционное отверстие бензобака</li> <li>-не работает топливный клапан</li> <li>-забит топливный фильтр</li> <li>-забит топливный шланг</li> <li>2. Топливо загрязнено или испорчено.</li> <li>3. Перелив масла. Забит воздушный фильтр</li> <li>4. Перелив топлива в карбюраторе.</li> </ol>	<ol style="list-style-type: none"> <li>1. Прочистить засор.</li> <li>2. Заменить топливо.</li> <li>3. Увеличить приток воздуха - Очистить фильтрующий элемент- Спустить излишек масла</li> <li>4. Отрегулировать уровень карбюратора / восстановить герметичность запорной иглы.</li> </ol>
Обороты холостого хода не соответствуют норме. Проблема с запуском двигателя. Небольшая детонация при ускорении.	<p>Проблема подачи топлива (при нормальной компрессии и исправной свече зажигания)</p> <p>Система зажигания Искра слабая или отсутствует.</p>	<ol style="list-style-type: none"> <li>1. Забит карбюратор</li> <li>2. Топливо – воздуш. смесь не соответствует норме.</li> <li>3. Не работает впускной клапан карбюратора.</li> <li>4. Топливо загрязнено или испорчено</li> <li>1. Сильный нагар на электродах</li> <li>2. Нарушение зазора между электродами.</li> <li>3. Повреждение изолятора свечи или замыкание между электродами</li> <li>4. В катушке зажигания короткое замыкание или обрыв</li> <li>5. Неисправность коммутатора</li> <li>6. Неисправность датчик положения колен. вала</li> <li>7. Обрыв провода или плохое соединение.</li> </ol>	<ol style="list-style-type: none"> <li>1. Прочистить карбюратор</li> <li>2. Регулировочным винтом отрегулировать топливно-воздушную смесь</li> <li>3. Заменить клапан</li> <li>4. Промыть топливный бак и заменить топливо.</li> <li>1. Прочистить свечу</li> <li>2. Отрегулировать зазор 0,7-0,8 мм</li> <li>3. Заменить свечу</li> <li>4. Заменить катушку зажигания.</li> <li>5. Заменить коммутатор</li> <li>6. Заменить датчик</li> <li>7. Ликвидировать обрыв</li> </ol>

## ИНСТРУКЦИЯ ПО ЭКСПЛУАТАЦИИ МОТОЦИКЛА QM200GY

<p>Двигатель не заводится</p>		<p>1. Залита свеча - Перелив топлива в карбюраторе. Не работает пусковое устройство - Чрезмерное от-крытие воздушной заслонки - Забит воздушный фильтр 2. Наконечник свечи забит грязью.</p>	<p>1. Привести уровень топлива в карбюраторе в норму.- Проверить и отремонтировать пусковое устройство - Отрегулировать предел открытия воздуш-ной заслонки- Очистить воздушный фильтр 2. Очистить наконечник от грязи</p>
<p>Низкая степень сжатия. Двигатель запускается с трудом. Неустойчивая работа двигателя на холостом ходу.</p>		<p>1. Головка цилиндра Повреждение прокладки головки цилиндра. Деформация головки цилиндра. 2. Клапан Не отрегулирован зазор. Клапан пригорел или деформирован. Сломана или ослабла клапанная пружина.</p>	<p>1. Заменить прокладку . Заменить головку цилиндра. 2. Отрегулировать зазор. Впуск, выпуск 0.14 мм. Заменить клапан. Отрегулировать цепь привода. Заменить пружину.</p>
<p>Густой дым из выхлопной трубы</p>		<p>1. Износ поршня или цилиндра или поршневых колец. 2. Поршневые кольца установлены неправильно 3. Износ клапанного рычага или штока</p>	<p>1. Заменить цилиндр, поршень, или поршне-вые кольца. 2. Установить поршне-вые кольца правильно. 3. Заменить рычаг или шток.</p>

## ИНСТРУКЦИЯ ПО ЭКСПЛУАТАЦИИ МОТОЦИКЛА QM200GY

<p>Падение мощности или посторонний шум.</p>	<p>Перегрев двигателя Повышенный шум</p>	<ol style="list-style-type: none"> <li>1. Езда в течение долгого времени на низкой передаче.</li> <li>2. Перегрузка или езда с тяжёлым грузом в течение долгого времени.</li> <li>3. Не отрегулированная топливоздушная смесь.</li> <li>4. В двигателе используется неподходящее масло или масла недостаточно.</li> <li>5. Сцепление пробуксовывает.</li> <li>6. Перетянута приводная цепь.</li> <li>7. Не отрегулирован томоз.</li> <li>8. Износ подшипника коленвала</li> <li>9. Погнут колен. вал</li> <li>10. Износ деталей газораспределительного механизма</li> </ol>	<ol style="list-style-type: none"> <li>1. Переключитесь на более высшую передачу .</li> <li>2. Контролируйте нагрузку ив ремя эксплуатации.</li> <li>3. Отрегулируйте карбюратор.</li> <li>4. Поменяйте масло подходящего вида или долейте его.</li> <li>5. Отрегулируйте сцепление.</li> <li>6. Отрегулируйте натяжение цепи.</li> <li>7. Отрегулируйте тормоза.</li> <li>8. Поменяйте поддипники.</li> <li>9. Замените коленвал.</li> <li>10. Замените детали.</li> </ol>
<p>При работающем двигателе мотоцикл не трогается с места или идет медленно.</p>	<p>Плохое сцепление</p>	<ol style="list-style-type: none"> <li>1. Диски сцепления изношены или повреждены.</li> <li>2. Ослабли пружины сцепления.</li> <li>3. Порвана приводная цепь.</li> </ol>	<ol style="list-style-type: none"> <li>1. Замените диски сцепления, отрегулируйте сцепление.</li> <li>2. Замените пружины сцепления.</li> <li>3. Замените и отрегулируйте цепь.</li> </ol>
<p>Двигатель не заводится с кнопки.</p>		<ol style="list-style-type: none"> <li>1. Разряжен аккумулятор</li> <li>2. Окислились или незатянуты клеммы</li> <li>3. Отошел провод от электростартера</li> <li>4. Неисправен электростартер</li> </ol>	<ol style="list-style-type: none"> <li>1. Зарядить аккумулятор</li> <li>2.,3. Очистить или затянуть клеммы.</li> <li>4. Заменить эл. Стартер.</li> </ol>
<p>Затруднен поворот</p>	<p>Переднее колесо. Подвеска. Поворотное устройство.</p>	<ol style="list-style-type: none"> <li>1. Повреждение подшипника рулевой колонки.</li> <li>2. Неправильная регулировка подшипника, рулевой колонки..</li> <li>3. Давление в шине ниже нормы.</li> </ol>	<ol style="list-style-type: none"> <li>1. Заменить или проверить и отремонтировать подшипник.</li> <li>2. Отрегулировать поджатие.</li> <li>3. Повысить давление в шине.</li> </ol>

## ИНСТРУКЦИЯ ПО ЭКСПЛУАТАЦИИ МОТОЦИКЛА QM200GY

Мотоцикл кренился на одну сторону.	Не соосность колёс.	<ol style="list-style-type: none"> <li>1. Погнута передняя вилка</li> <li>2. Погнута ось переднего колеса</li> <li>3. Оси переднего и заднего колеса не параллельны</li> <li>4. Колеса неправильно установлены, повреждены подшипники.</li> </ol>	<ol style="list-style-type: none"> <li>1. Заменить</li> <li>2. Заменить</li> <li>3. Отрегулировать</li> <li>4. Установить правильно. Проверить и отремонтировать</li> </ol>
Стук в подвеске	Наличие люфта	<ol style="list-style-type: none"> <li>1. Поврежден амортизатор</li> <li>2. Ослабло крепление амортизатора</li> </ol>	<ol style="list-style-type: none"> <li>1. Проверить и отре-монтировать или заменить</li> <li>2. Проверить и отре-монтировать или заменить</li> </ol>
Недостаточно эффективное торможение		<ol style="list-style-type: none"> <li>1. Тормоза плохо отрегулированы</li> <li>2. Износ или загрязнение тормозных накладок</li> <li>3. Износ или загрязнение тормозного диска</li> <li>4. Износ тормозного кулачка</li> <li>5. Неправильно установлены тормозные колодки</li> <li>6. Закис трос привода тормозов</li> <li>7. Изношено соединение между тормозной колодкой и кулачком</li> <li>8. Плохое зацепление между тормозной тягой и тормозным кулачком</li> </ol>	<ol style="list-style-type: none"> <li>1. Отрегулировать</li> <li>2. Заменить/Очистить</li> <li>3. Заменить/Очистить</li> <li>4. Заменить</li> <li>5. Установить колодки правильно</li> <li>6. Смазать</li> <li>7. Заменить</li> <li>8. Отрегулировать или заменить</li> </ol>

### 9. Мойка, процедура консервации и хранение.

**9.1. Мойка.** Для того чтобы дольше сохранить первозданную внешность мотоцикла и продлить его жизнь, чаще мойте мотоцикл.

**ВНИМАНИЕ!** Для предотвращения повреждения покрытия никогда не используйте щелочные или

кислотные моющие средства, бензин или растворитель.

Перед мойкой:

**9.1.1.** Закройте пластиковым пакетом выхлопную трубу мотоцикла, чтобы вода не попала внутрь.

**9.1.2.** Убедиться что свеча и все пробки (бензобака и маслосъемности) стоят на месте.

## ИНСТРУКЦИЯ ПО ЭКСПЛУАТАЦИИ МОТОЦИКЛА QM200GY

**9.1.3** Прежде всего, нужно смыть грязь. Растворите нейтральное моющее средство в теплой воде для мойки корпуса мотоцикла. При необходимости используйте щетку. Никогда не смывать смазку с осей и подшипников.

**9.1.4.** Мойку производить из шланга небольшого диаметра и под малым давлением.

**9.1.5.** После мойки удалите со мотоцикла влагу сухой тканью.

**9.1.6.** Промойте сиденье нейтральным моющим средством и затем чистой водой.

### **9.2. Хранение (повседневное), менее 60 дней.**

После поездки поставьте мотоцикл на боковую подставку. Накрывать мотоцикл чехлом можно по прошествии 2-х (двух) часов.

**ВНИМАНИЕ! Запрещено накрывать мотоцикл чехлом ранее двух часов, после того, как Вы остановили двигатель и ставить его ближе чем 0.5м от горючих материалов – это может привести к возгоранию.**

**9.3. Хранение длительное, более 60 дней.** Если вы не планируете пользоваться мотоциклом в ближайшие 60 дней или дольше, во избежание его повреждения выполните следующее:

**9.3.1.** Вымойте мотоцикл. Поставьте мотоцикл на боковую подставку

**9.3.2** Снимите аккумуляторную батарею для подзарядки и храните ее в сухом месте,

Товар сертифицирован. РОСС.

**см. пункт 6.7.** Заряжайте аккумуляторную батарею по крайней мере раз в месяц, используйте зарядные устройства (см. инструкцию к зарядному устройству - время и сила тока). Никогда не храните ее в местах с температурой выше +30<sup>0</sup> или ниже 0<sup>0</sup>

**9.3.3.** Покройте все окрашенные поверхности автомобильным консервантом (воском для лакокрасочных поверхностей).

### **9.4. Подготовка мотоцикла к работе после длительного хранения, более 60 дней.**

**9.4.1.** Протрите мотоцикл.

**9.4.2.** Выверните свечу зажигания. Проверните двигатель нажатием на рычаг кик - стартера. Вверните свечу, **см пункт 6.5.**

**9.4.3.** Установите и подключите аккумуляторную батарею, **см. пункт 6.7.** .

**9.4.4.** Проверьте и доведите до нормы давление в шинах.

См. пункт 10. .

**9.4.5.** Проведите проверку согласно **пункту 3.**



## ИНСТРУКЦИЯ ПО ЭКСПЛУАТАЦИИ МОТОЦИКЛА QM200GY

### 10. Технические характеристики

**Внимание!** Заправочные емкости и типы жидкостей указаны в **пункте 4** данной инструкции по эксплуатации.

1.Размеры (длина x ширина x высота)(мм):	2120x800x1180
2.Колесная база (мм):	1400
3.Дорожный просвет (мм):	250
4.Сухой вес, (кг)	126
5.Грузоподъемность, (кг)	150
6.Тип двигателя:	одноцилиндровый 4-х тактный, воздушного охлаждения
7.Модель двигателя:	K166FML
8.Диаметр * ход поршня(мм):	66 *58,2
9.Объем двигателя:.	199 см.куб
10.Максимальная мощность двигателя:	11,5 кВт /8000 об/мин
11.Максимальный крутящий момент:	14.5 Н/м /7000 об/мин
12.Обороты холостого хода	1500±100 об/мин

13.Степень сжатия:	9,4 : 1
14.Система смазки:	Под давлением, разбрызгиванием
15.Система запуска	электростартер 12V / кик - стартер
16.Максимальная скорость ( км/ч)	100км/ч
17.Диаметр разворота:	≥ 5,4 м.
18.Объем бензобака, л:	10,6
19.Зажигание:	Электронное С.Д.І.
20.Расход топлива (л/100км):	2,1л.
21.Передний тормоз:	Гидравлический
22.Задний тормоз:	барабанный с механическим приводом
23.Аккумулятор:	9 А/часа.
24.Трансмиссия:	Механическая 5-х ступенчатая с ручным сцеплением
25.Передняя подвеска:	Телескопическая вилка
26.Бензин:	Аи-92,93
27.Базовая комплектация:	инструкция по эксплуатации на

## ИНСТРУКЦИЯ ПО ЭКСПЛУАТАЦИИ МОТОЦИКЛА QM200GY

	русском языке, набор ключей.
29. Переднее колесо	2.75-21" -225 (кПа)
30. Заднее колесо	4.10-18" - 225 (кПа)

# ИНСТРУКЦИЯ ПО ЭКСПЛУАТАЦИИ МОТОЦИКЛА QM200GY

11.

## Электрическая схема

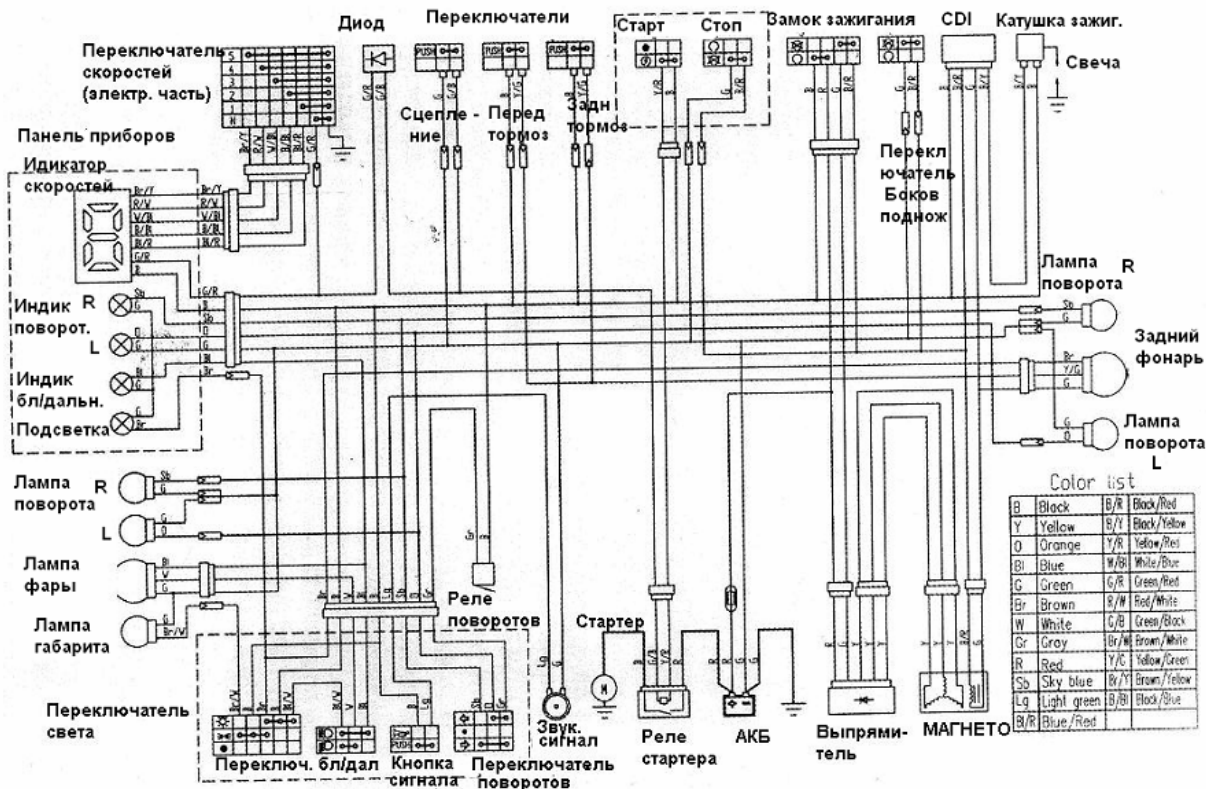

Товар сертифицирован. РОСС.

## ИНСТРУКЦИЯ ПО ЭКСПЛУАТАЦИИ МОТОЦИКЛА QM200GY

На транспортное средство устанавливается гарантийный срок эксплуатации в течение **12 (двенадцати) месяцев** или **5 000 (пять тысяч) км пробега** в зависимости от того, какое из указанных событий наступит ранее, с момента продажи. Продавец обязуется, что во время гарантийного периода все детали, узлы и агрегаты, вышедшие из строя в результате производственного дефекта (дефекты при сборке, монтаже) или брака материала (детали и узлы, вышедшие из строя, вследствие нарушения технологии термической обработки и несоответствии состава и марки материала), будут отремонтированы или заменены бесплатно.

### **12.2. Гарантийные обязательства не распространяются:**

**12.2.1.** На естественный износ деталей и систем двигателя, зависящих от качества топлива и смазочных материалов, интенсивности, условий эксплуатации и стиля вождения владельца мототехники,

**12.2.2** на расходные детали (лампочки, предохранители и т.д.)

**12.2.3.** На детали и материалы с регламентированными пробегами, оговоренными в настоящем руководстве см. пункт 6.7.;

**12.2.4.** Горюче-смазочные материалы (топливо, масла и др. заправочные жидкости), см. пункт 4.

Товар сертифицирован. РОСС.

**12.2.5.** На любой ремонт транспортного средства, на котором был заменен спидометр или на котором показания километража невозможно прочитать (если меняется спидометр, то делается запись о замене спидометра в руководстве по эксплуатации);

**12.2.6.** На любые повреждения пластмассовых и пластиковых конструкций, возникшие вследствие дорожно-транспортных происшествий.

**12.2.7.** Все регулировочные работы (регулировка карбюратора, балансировка колес, регулировка рулевого управления, прокачка тормозной системы, регулировка направления световых пучков фар и т.п.) во время гарантийного периода производятся платно, на общих основаниях.

**12.2.8.** На работы, описанные в пункте 3 (проверка технического состояния перед началом движения), выполненные самостоятельно владельцем или пользователем, если работы производились в сервисе; во время гарантийного периода эти работы производятся платно, на общих основаниях.

**12.2.9.** Условия гарантии не распространяются на последствия от воздействия внешних факторов, таких как: хранение транспортного средства в несоответствующих условиях, ударов камней, промышленных выбросов, смолистых осадков деревьев, соли, града, шторма, молний, стихийных

## ИНСТРУКЦИЯ ПО ЭКСПЛУАТАЦИИ МОТОЦИКЛА QM200GY

бедствий или других природных и экологических явлений. Устранение недостатков, которые возникли по перечисленным причинам, оплачиваются владельцем.

**12.2.10** Работы по техническому обслуживанию (см. пункт 6) оплачиваются на общих основаниях.

### **12.3. Утрата гарантийных обязательств**

Гарантийные обязательства утрачивают силу до истечения гарантийного периода в следующих случаях:

**12.3.1.** Невыполнения очередного технического обслуживания транспортного средства (см. пункт 6) или проведение очередного технического обслуживания на неуполномоченном сервисе;

**12.3.2.** Самовольной разборки или ремонта узлов и агрегатов транспортного средства (работы, произведенные в неуполномоченном гарантийном сервисе, приравниваются к самовольному ремонту);

**12.3.3.** Внесения в конструкцию транспортного средства изменений, проведенных по инициативе Покупателя с целью улучшения потребительских свойств.

**12.3.4.** Установки дополнительных электропотребителей, не одобренных письменно Продавцом.

**12.3.5.** Повреждения транспортного средства в результате аварии, если она произошла не в  
Товар сертифицирован. РОСС.

результате технических неисправностей описанных в пункте 12.2.

**12.3.5.** Несоблюдения владельцем требований руководства по эксплуатации, в том числе по применению указанных в руководстве эксплуатационных материалов (см. пункт 6.7.), а также нарушения обязательств договора купли-продажи;

**12.3.6.** Использование товара не для личных, семейных, домашних и иных нужд, а связанных с осуществлением предпринимательской деятельности.

**12.3.7.** Использование товара в спортивных соревнованиях или прокате.

### **12.4. Порядок реализации гарантийных обязательств.**

**12.4.1.** Для рассмотрения претензии необходимо прибыть в уполномоченный гарантийный сервис или направить претензию почтой с уведомлением (ответственность за достоверность контактной информации для связи с владельцем несет отправитель).

**12.4.2.** Согласно п. 5 ст. 18 Закона РФ «О защите прав потребителей», для определения причин возникновения недостатка возможно проведение проверки качества товара на уполномоченном гарантийном сервисе. В случае наличия причинно-следственной связи между несоблюдением

## ИНСТРУКЦИЯ ПО ЭКСПЛУАТАЦИИ МОТОЦИКЛА QM200GY

потребителем условий руководства по эксплуатации, действия третьих лиц и т.п. и возникновением недостатка, отказ в проведении гарантийного ремонта, возврат или обмен будут правомерны.

**12.4.3.** В исключительных случаях (при большом удалении техники от гарантийного сервиса, отсутствии дорог, путей сообщения, а также в случае превышения установленного законом срока доставки) владелец может обратиться в неуполномоченный гарантийный сервис, предварительно сообщив продавцу адрес и номер телефона неуполномоченного гарантийного сервиса и, получив письменное разрешение от продавца, произвести работы по устранению неисправностей за свой счет. Затраты будут компенсированы при условии получения от продавца разрешения на производство работ в неуполномоченном гарантийном сервисе и по предъявлению продавцу платежных документов на выполненные работы (акт выполненных работ и т. д.), неисправных частей для проведения экспертизы в уполномоченном гарантийном сервисе и после признания экспертизой неисправности, покрываемой гарантийными обязательствами.

**12.4.4.** Проверка качества проводится продавцом или уполномоченным гарантийным сервисом. В случае необходимости потребитель имеет право обратиться к продавцу с требованием проведения проверки качества в независимой экспертной организации.

**12.4.5.** Если в результате независимой экспертизы, проведенной по требованию потребителя, установлено, что товар не имеет недостатков или имеет недостатки, возникшие вследствие обстоятельств, за которые не отвечает продавец, потребитель будет обязан возместить в полном объеме расходы на проведение экспертизы, включая расходы на хранение и транспортировку товара.

**12.4.6.** Устранение недостатков возникших по вине завода-изготовителя, производится в разумный срок, не превышающий трех дней, а при отсутствии таковых - в срок, не превышающий установленный законодательством РФ.

**Продавец**

/ \_\_\_\_\_ / \_\_\_\_\_

**Покупатель**

/ \_\_\_\_\_ / \_\_\_\_\_

## ИНСТРУКЦИЯ ПО ЭКСПЛУАТАЦИИ МОТОЦИКЛА QM200GY

### **13. Информация о уполномоченных гарантийных сервисах.**

13.1. Уполномоченный гарантийный сервис - это организация имеющая площади и обученный персонал, а также материальную базу для обеспечения выполнения гарантийных обязательств, авторизованная «Джи Икс Мото»

13.2. В связи с тем, что число уполномоченных гарантийных сервисов постоянно растет, достоверную информацию о уполномоченных гарантийных сервисах в своем городе Вы можете

получить у продавца, или по тел 8-(495) 799-91-69, а также на сайте WWW.GX-MOTO.RU, или по адресу г. Москва, 4-ая ул. 8-го Марта, д. 6А.

**13.3.** При утере документов (гарантийный талон, инструкция по эксплуатации) возможно восстановление, при письменном обращении к продавцу и в уполномоченный гарантийный сервис (для восстановления отметок о прохождении технического обслуживания).

# ИНСТРУКЦИЯ ПО ЭКСПЛУАТАЦИИ МОТОЦИКЛА QM200GY

## ГАРАНТИЙНЫЙ ТАЛОН

### Данные покупателя:

Ф.И.О.	серия	№
Адрес:	год рождения	Контактный телефон
Дата продажи «    » _____ 200 г.	Стоимость (прописью)	

### Данные продавца:

Название организации	Адрес:
Контактный телефон	

### Данные транспортного средства:

Марка:	Модель
VIN	Номер двигателя

Покупатель подтверждает, что продавец:

- передал покупателю транспортное средство и руководство по эксплуатации
- разъяснил покупателю условия положения о гарантии, сроки и периодичности технического обслуживания, а также ознакомил предоставил к подписи акт приемки передачи техники претензий к внешнему виду транспортного средства покупатель не имеет.

Подпись Покупателя

/ \_\_\_\_\_ /

Дата «\_\_» \_\_\_\_\_ 200\_\_г.

Подпись Продавца

/ \_\_\_\_\_ /

Штамп торгующей организации



# ИНСТРУКЦИЯ ПО ЭКСПЛУАТАЦИИ МОТОЦИКЛА QM200GY

## 14. Сервисная книжка

Данные покупателя: <b>Ф.И.О.</b>	Год рождения
Адрес:	Контактный телефон
Дата продажи «    » 200 г.	Стоимость (прописью)

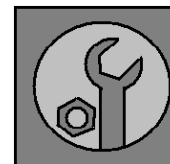

### Данные продавца:

Название организации	Адрес:
Контактный телефон	

### Данные транспортного средства:

Марка:	Модель
VIN	Номер двигателя

**Предпродажная  
подготовка**

дата  
" \_\_\_\_ " \_\_\_\_\_ 200 г.

Техобслуживание

печать

### ВНИМАНИЕ!

Периодичность технического обслуживания 300км, 1000км, затем каждую 1000км пробега, см. пункт 6.

**ВНИМАНИЕ!** – Нарушение очередности периодичности и сроков или не прохождения технического обслуживания указанных в пункте 6.2., а также прохождения технического обслуживания на неуполномоченных компанией «Джи Икс Мото» сервисах, а также нарушение данной инструкции по эксплуатации, и снимает гарантийные обязательства с продавца.

Товар сертифицирован. РОСС.

# ИНСТРУКЦИЯ ПО ЭКСПЛУАТАЦИИ МОТОЦИКЛА QM200GY

Обслуживание №1
Работы выполнены
км. _____
дата
Наряд-заказ
№
Техобслуживание
печатать
подпись

Обслуживание №2
Работы выполнены
км. _____
дата
Наряд-заказ
№
Техобслуживание
печатать
подпись

Обслуживание №3
Работы выполнены
км. _____
дата
Наряд-заказ
№
Техобслуживание
печатать
подпись

Обслуживание № 4
Работы выполнены
км. _____
дата
Наряд-заказ
№
Техобслуживание
печатать
подпись

Обслуживание №5
Работы выполнены
км. _____
дата
Наряд-заказ
№
Техобслуживание
печатать
подпись

Обслуживание №6
Работы выполнены
км. _____
дата
Наряд-заказ
№
Техобслуживание
печатать
подпись

Обслуживание №7
Работы выполнены
км. _____
дата
Наряд-заказ
№
Техобслуживание
печатать
подпись

Обслуживание № 8
Работы выполнены
км. _____
дата
Наряд-заказ
№
Техобслуживание
печатать
подпись

## ИНСТРУКЦИЯ ПО ЭКСПЛУАТАЦИИ МОТОЦИКЛА QM200GY

<b>Обслуживание №9</b> Работы выполнены км. _____ дата _____ Наряд-заказ № _____ Техобслуживание печатать подпись	<b>Обслуживание №10</b> Работы выполнены км. _____ дата _____ Наряд-заказ № _____ Техобслуживание печатать подпись	<b>Обслуживание №11</b> Работы выполнены км. _____ дата _____ Наряд-заказ № _____ Техобслуживание печатать подпись	<b>Обслуживание №12</b> Работы выполнены км. _____ дата _____ Наряд-заказ № _____ Техобслуживание печатать подпись
<b>Обслуживание №13</b> Работы выполнены км. _____ дата _____ Наряд-заказ № _____ Техобслуживание печатать	<b>Обслуживание №14</b> Работы выполнены км. _____ дата _____ Наряд-заказ № _____ Техобслуживание печатать	<b>Обслуживание №15</b> Работы выполнены км. _____ дата _____ Наряд-заказ № _____ Техобслуживание печатать	<b>Обслуживание № 16</b> Работы выполнены км. _____ дата _____ Наряд-заказ № _____ Техобслуживание печатать

## ИНСТРУКЦИЯ ПО ЭКСПЛУАТАЦИИ МОТОЦИКЛА QM200GY

подпись

подпись

подпись

подпись

<b>Гарантийный ремонт</b>
Работы выполнены
км. _____
дата
Наряд-заказ
№
Дата окончания ремонта
" " 200 г.
Неисправность
(название узла)
печать
подпись
Работу принял,
претензий не имею
Ф.И.О. владельца и
подпись

<b>Гарантийный ремонт</b>
Работы выполнены
км. _____
дата
Наряд-заказ
№
Дата окончания ремонта
" " 200 г.
Неисправность
(название узла)
печать
подпись
Работу принял,
претензий не имею
Ф.И.О. владельца и
подпись

<b>Гарантийный ремонт</b>
Работы выполнены
км. _____
дата
Наряд-заказ
№
Дата окончания ремонта
" " 200 г.
Неисправность
(название узла)
печать
подпись
Работу принял,
претензий не имею
Ф.И.О. владельца и
подпись

<b>Гарантийный ремонт</b>
Работы выполнены
км. _____
дата
Наряд-заказ
№
Дата окончания ремонта
" " 200 г.
Неисправность
(название узла)
печать
подпись
Работу принял,
претензий не имею
Ф.И.О. владельца и
подпись

# ИНСТРУКЦИЯ ПО ЭКСПЛУАТАЦИИ МОТОЦИКЛА QM200GY

## Акт приемки передачи

Акт остается у продавца

<b>Данные покупателя:</b> <b>Ф.И.О.</b>	Год рождения
Адрес:	Контактный телефон
Дата продажи «    »                      200    г.	Стоимость (прописью)

### Данные продавца:

Название организации	Адрес:
Контактный телефон	

### Данные транспортного средства:

Марка:	Модель	
VIN	Номер двигателя	

- С инструкцией, положением о гарантии получил и ознакомлен
- С материальной ответственностью и техническими характеристиками в пункте 10, ознакомлен
- К внешнему виду и техническому состоянию претензий не имею
- С периодичностью прохождения технического ознакомлен
- Информацию о уполномоченных гарантийных сервисах получил
- Данная мототехника см.выше, мною проверена.
- С условиями восстановления документов в пункте13 ознакомлен.

Ф.И.О. владельца:

Товар сертифицирован. РОСС.

ИНСТРУКЦИЯ ПО ЭКСПЛУАТАЦИИ МОТОЦИКЛА QM200GY  
200 г. Подпись

«      »